

FIMAR si riserva il diritto di modificare il contenuto di questo documento senza alcuna notifica

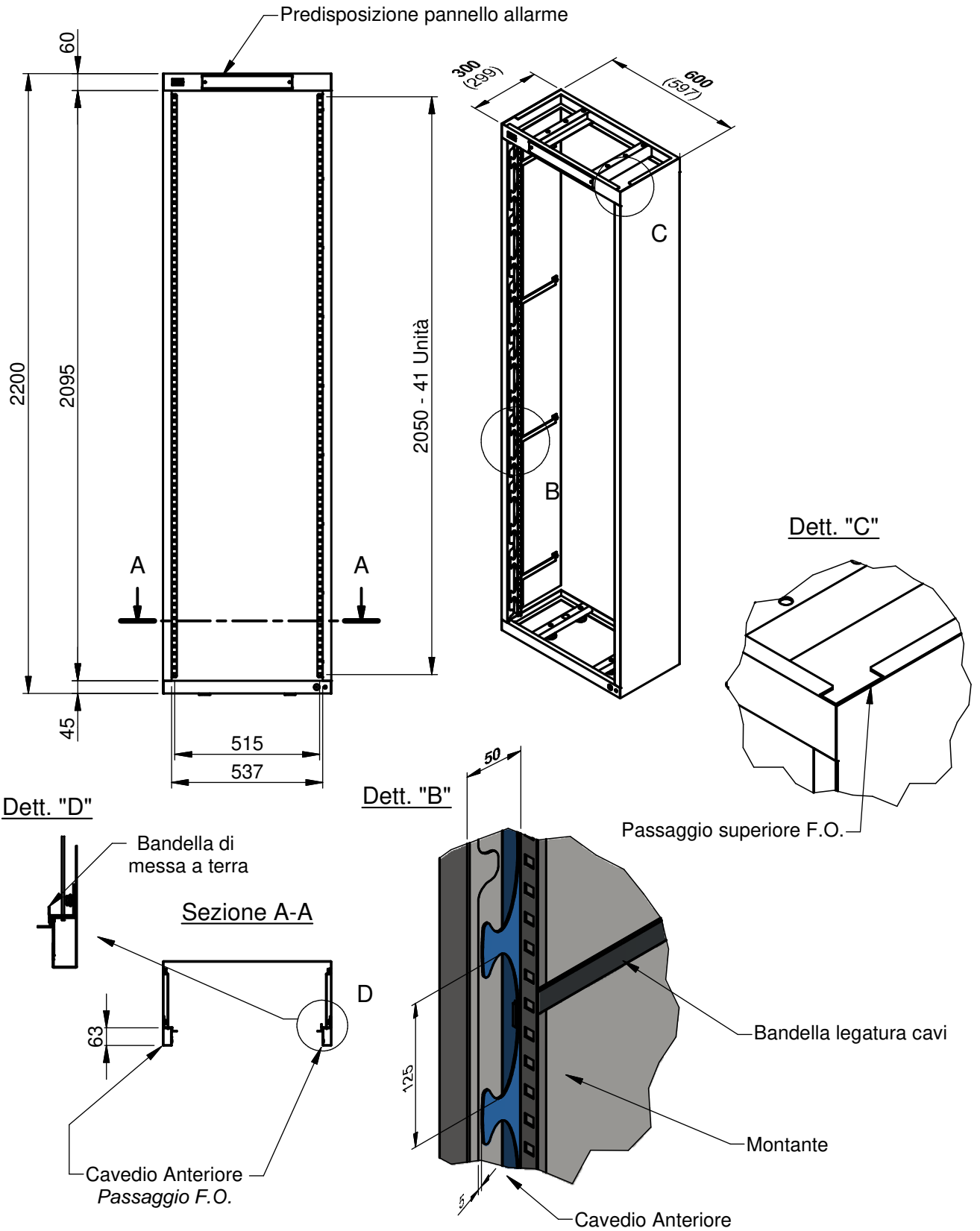

| | | | | |
|---|---|--|--------------------|-----------------|
| 6 | 21/05/2019 | Modificato telaio LIGHT con cavedio | VSA | MFI |
| Ed. | Data | Descrizione aggiornamento | Dis. | App. |
| Scala: | Materiale | | Spessore. | Peso. 39,941 kg |
| Quote senza indicazioni di tolleranza. UNI ISO 2768-m | | Trattamento superficiale Verniciatura a polvere RAL 7001 | Rif. a dis. F04434 | |
| S.r.l. CUSANO MILANINO | Telaio 600 x 300 x 2200 ETSI predisposto per pannello allarme | | COD. 41788 | |
| | | | DIS. FD0285 | |
| Disegno di proprietà FIMAR S.r.l. - Vietata la riproduzione e comunicazione a terzi senza autorizzazione scritta. | | | | |